



DECO

TABLE
DESIGN JULIA PRYTZ

MITT FOKUS HAR LEGAT PÅ ATT TA FRAM MÖBLER FÖR OFFENTLIGA MILJÖER SOM INTE BARA ÄR TYDLIGA OCH EFFEKTIVA UTAN OCKSÅ HAR ETT MERVÄRDE I ESTETIKEN OCH I DET DEKORATIVA. DÄRFÖR HAR JAG TAGIT AVSTAMP I HISTORIEN OCH I DET DEKORATIVA 20-TALET OCH ART DÉCO-STILEN.

Formgivare Julia Prytz

MY FOCUS HAS BEEN TO CREATE PRODUCTS FOR PUBLIC SPACES BY ADDING CLEAR AND EFFICIENT CHARACTERISTICS BUT ALSO STRONG AESTHETIC AND DECORATIVE VALUES. THEREFORE, I HAVE DRAWN INSPIRATION FROM THE HISTORY AND THE DECORATIVE 20'S WITH THE ART DÉCO STYLE.

Designer Julia Prytz

Bord 45 cm / Table 45 cm



Bord 52 cm / Table 52 cm



Bord 90 cm / Table 90 cm



Bord 110 cm / Table 110 cm







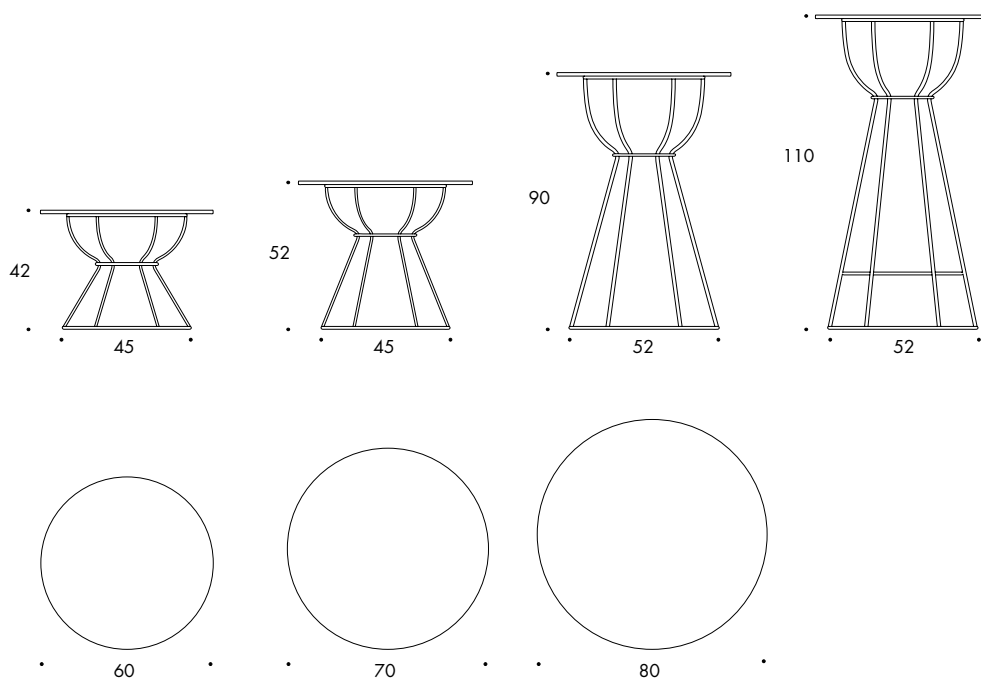

DECO BORD

Stativ av pulverlackerad $\text{\O}8$ mm resp. $\text{\O}12$ mm massiv ståltråd.
 Glidfötter. Skiva av 12 mm svart kompaktlaminat alt. 16 mm
 plywood belagd med ask natur alt. bets inkl. matchande träkantlist.

—

DECO TABLE

Frame of powder coated $\text{\O}8$ mm or $\text{\O}12$ mm solid steel. Glides.
 Table top of 12 mm black compact laminate alt. 16 mm plywood
 with natural or stained ash incl. matching wooden edge.

—

DECO

Gestell aus pulverbeschichtetem 8 mm bzw. 12 mm massivem
 Stahl. Tischplatte aus 12 mm schwarzem Kompaktlaminat alt.
 16 mm Sperrholz mit natürlicher oder gebeizter Esche mit
 passenden Holzkanten.

—

DECO

Structure en acier $\text{\O}8$ mm ou $\text{\O}12$ mm laqué époxy. Patins.
 Plateau en stratifié noir compact épaisseur 12 mm ou multiples
 de 16 mm d'épaisseur finition placage frêne naturel ou teinté
 avec chants massifs.

VIKT/WEIGHT/GEWICHT/POIDS

	Ask/Ash/ Esche/Frêne	Laminat/Laminate/ Laminat/Stratifié
H 42 cm		
$\text{\O} 60$ cm	6.6 kg	7.4 kg
$\text{\O} 70$ cm	7.9 kg	9.0 kg
H 52 cm		
$\text{\O} 60$ cm	7.1 kg	7.9 kg
$\text{\O} 70$ cm	8.4 kg	9.5 kg
H 90 cm		
$\text{\O} 60$ cm	11.1 kg	11.9 kg
$\text{\O} 70$ cm	12.4 kg	13.5 kg
$\text{\O} 80$ cm	13.9 kg	15.3 kg
H 110 cm		
$\text{\O} 60$ cm	13.1 kg	13.9 kg
$\text{\O} 70$ cm	14.4 kg	15.5 kg
$\text{\O} 80$ cm	15.9 kg	17.3 kg

DECO

TABLE
DESIGN JULIA PRYTZ

Lammhults Möbel AB
Växjövägen 41, Box 26
SE-360 30 Lammhult
Sweden

CONTACT

+46 472 26 95 00 Phone
+46 472 26 05 70 Fax
info@lammhults.se

www.lammhults.se

LAMMHULTS

LAMMHULTS OCH MILJÖN

För att minska resursförbrukningen och påverkan på miljön arbetar Lammhults med tidlös design för långt produktliv. Vi utvecklar och producerar produkter från material som har minsta möjliga miljöpåverkan och inte resulterar i restprodukter utan kan material- eller energiåtervinnas. Vi strävar efter att förhindra utsläpp i alla våra processer och arbetar med att successivt reducera miljö- och klimatmässiga fotspår från vår produktionslinje. Lammhults är certifierat enligt ISO 14001 sedan 1998 och fortsätter att arbeta kontinuerligt med miljöfrågor för att försäkra minsta möjliga miljöpåverkan.

LAMMHULTS AND THE ENVIRONMENT

To reduce the consumption of resources and the environmental impact, Lammhults work with timeless designs for long product life. We develop and produce products from materials that have the least possible environmental impact and do not result in waste but can be recycled as materials or energy. We strive to prevent pollution in all of our processes and work to successively reduce the environmental and climate footprint of our production facilities. Lammhults is certified according to ISO 14001 since 1998 and continues to work with environmental issues to ensure the least possible environmental impact.